

Descrizione

- Per un facile montaggio della vite di fissaggio M6 dei trasduttori a filo della serie SGH
- il lato scanalato evita danni al filo in fase di montaggio

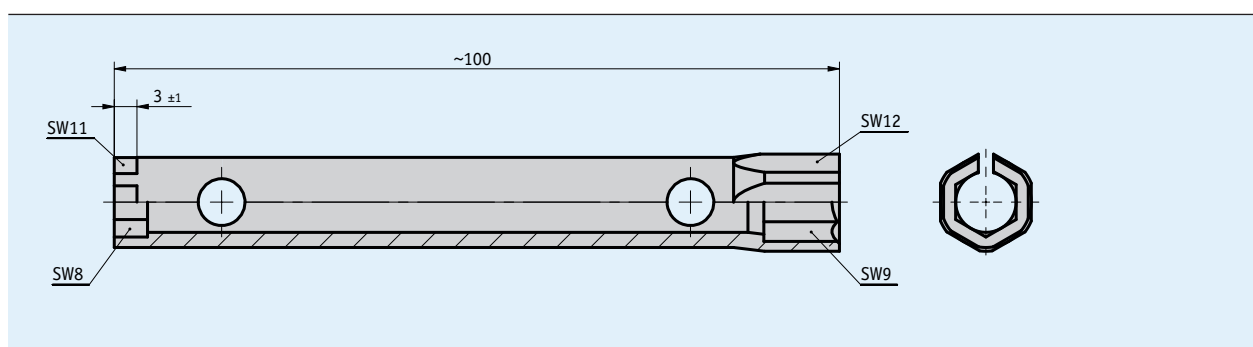
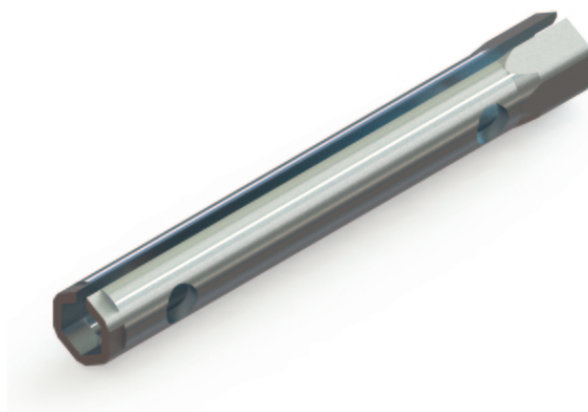

Dati meccanici

Caratteristica	Dati tecnici	Ulteriori informazioni
Materiale	Acciaio da utensili	

Ordine

- Codice di ordinazione

ZB4008

Volume di fornitura: ZB4008