

Descrizione

- Ausilio di montaggio per bande magnetiche incrementali con larghezza 10 mm
- Montaggio semplice delle bande magnetiche
- Adattamento ai modelli sensore M, ZM, K dei sensori magnetici
- Utilizzi molteplici e facile integrazione in processi di montaggio esistenti

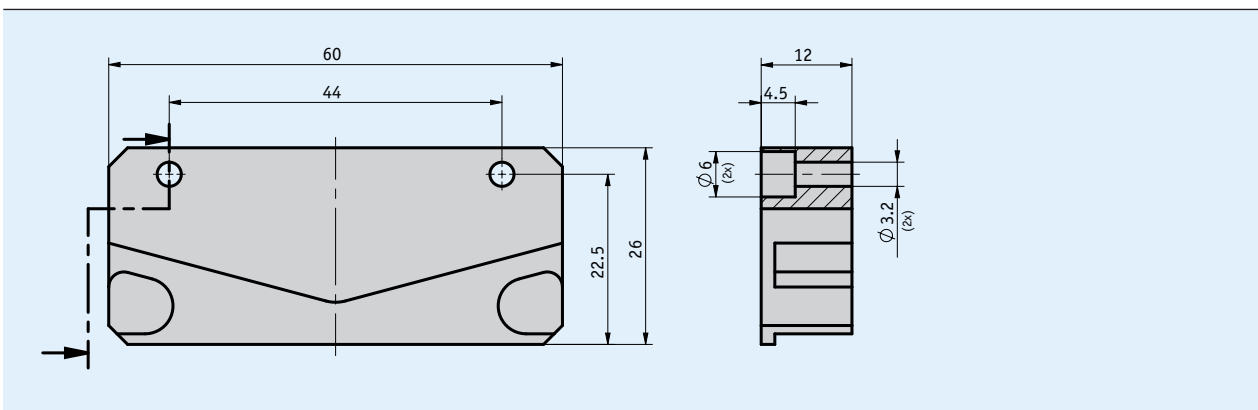
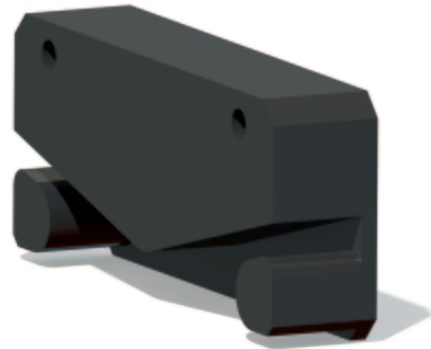

Dati meccanici

Caratteristica	Dati tecnici	Ulteriori informazioni
Corpo	materiale sintetico nero	

Ordine

- Codice di ordinazione

ZB3054

Volume di fornitura: ZB3054