

Profil

- Montage simple, sans pièce supplémentaire
- Arbre creux acier inox, boîtier en plastique renforcé en fibre de verre
- Moteur 24 V DC sans balais (brushless) à longue durée de fonctionnement
- Codeur absolu robuste, détection magnétique
- LCD à deux lignes d'affichage valeur de consigne et valeur effective et touches de commande
- Guide opérateur par deux LED
- Interface intégrée RS485 ou CANopen
- Régulateur de positionnement intégré
- Connectique M8 + M12
- Industrie 4.0 ready

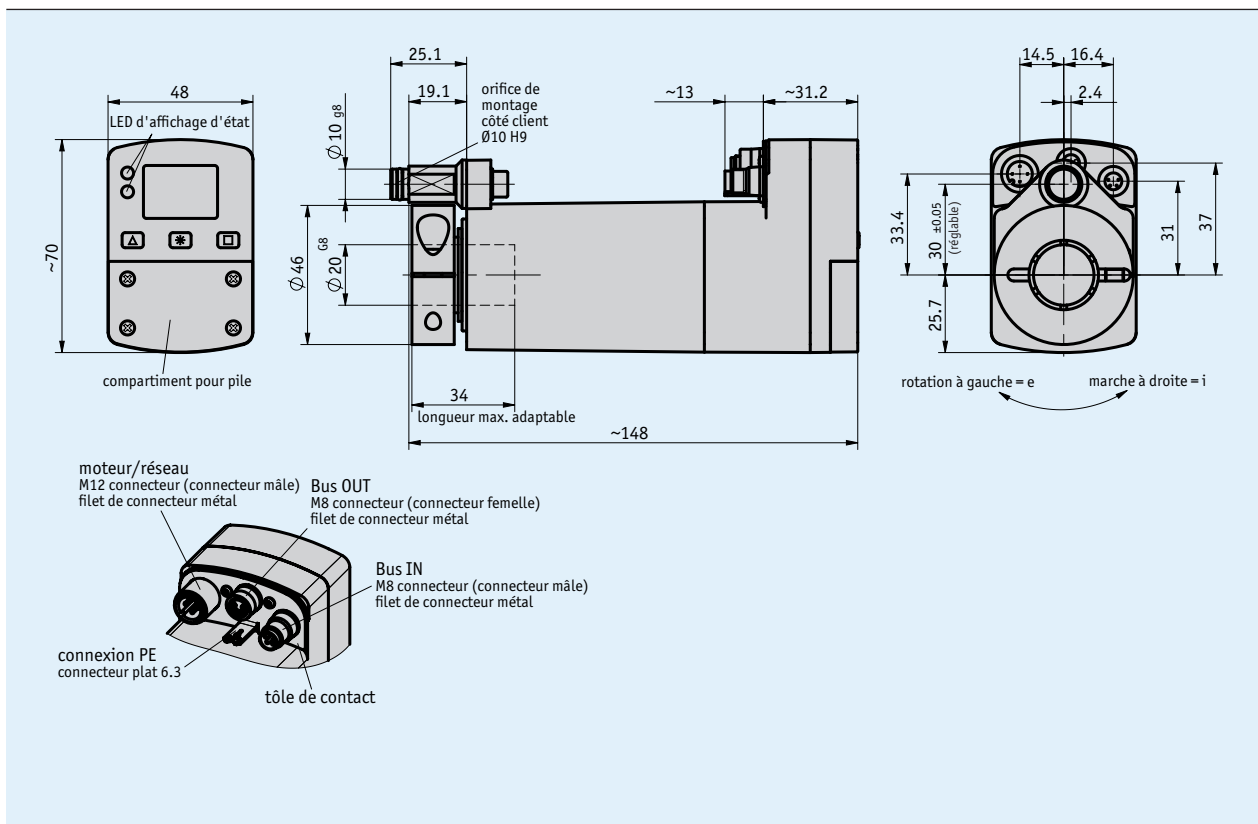

Données mécaniques

Caractéristique	Caractéristiques techniques	Complément
Arbre	acier spécial inoxydable	
Boîtier	plastique renforcé fibres de verre	
Bague de serrage/pointeau anti-couple	acier spécial inoxydable	
Pointeau anti-couple	acier spécial inoxydable	
Couple/régime nominal	7 Nm á 30 tr/min ±10 % 13 Nm á 15 tr/min ±10 %	i = 188 i = 368 (couple initial de démarrage temporaire autor. 14 Nm)
Mode de fonctionnement	mode intermittent S3 : temps de fonctionnement 25 %, 10 min.	EN 60034-1
Poids	~0.9 kg	

Données électriques

Caractéristique	Caractéristiques techniques	Complément
Tension de service	24 V CC $\pm 10\%$	protégé contre l'inversion de polarité, étage final
	24 V CC $\pm 10\%$	protégé contre l'inversion de polarité, commande
Consommation de courant	2.42 A	max. autor. pour valeur de réglage 100 % (étage final)
Puissance absorbée	≤ 58 W	étage final
	≤ 1.6 W	commande
Pile	CR2477N, 3 V lithium, 950 mAh	
Durée de vie de batterie	~ 5 an(s)	selon les conditions ambiantes
mémoire de paramètres	10^6 cycles	est également valable pour les opérations de calibrage
Courant nominal	2.2 A $\pm 10\%$	au couple max. autor. (étage final)
	< 60 mA	pour 24 V DC (commande)
Afficheur/zone d'affichage	7 segments LCD à 5 positions, ~ 7 mm de hauteur	virgule décimale, 2 lignes, caractères spéciaux
Signe spécial	pile, flèches de direction	
Affichage d'état	deux LED	
Touches	paramétrer, réinitialiser, mode pas à pas, valeur de consigne	
Connecteur bus	RS485; CANopen	sans séparation galvanique
Type de branchement	1 connecteur M12 (code A)	4 pôles, 1 broche
	2 connecteurs M8 (codage A)	4 pôles, 1 douille, 1 broche
	mise à la terre via connecteur plat 6.3 mm	

Données de système

Caractéristique	Caractéristiques techniques	Complément
Résolution	720 Incréments/tour Arbre	
Reproductibilité	± 1 incrément(s)	
Plage de déplacement	± 697 tour(s)	i = 188
	± 356 tour(s)	i = 368
Taux de défaillance	31 an(s)	CAN, à 60 °C (MTBF) selon SN29500
	31.3 an(s)	S3/09, à 60 °C (MTBF) selon SN29500

Conditions ambiantes

Caractéristique	Caractéristiques techniques	Complément
Température ambiante	0 ... 45 °C	
Température de stockage	-20 ... 60 °C	
Humidité relative		formation de rosée non admise
CEM	EN 61800-3, second environnement	résistance aux interférences / nuisances
	EN 61800-3, C3	perturbation / émission
Type de protection	IP54, IP65	EN 60529, avec connecteurs correspondants montés
Résistance aux chocs	500 m/s ² , 11 ms	EN 60068-2-27
Résistance aux vibrations	≤ 100 m/s ² , 5 ... 150 Hz	EN 60068-2-6

Affectation des broches

■ Tension de service M12 (codage A)

Signal	PIN
+24 V Étage de sortie	1
+24 V Commande	2
GND Étage de sortie*	3
GND Commande*	4

■ Interfaces M8

Signal	PIN
DÜB/TxRX-/CANL	1
DÜA/TxRX+/CANH	2
ne pas connecter	3
SGND*	4

* connecté en interne

Courbe de puissance

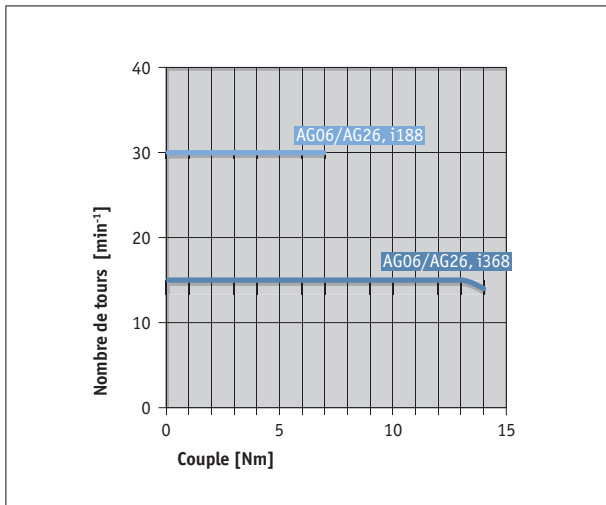

Industrie 4.0

L'échange de données avec les servomoteurs se limite dans la plupart des cas à l'échange de données de processus. Outre les données de processus, les servomoteurs intelligents offrent des informations complémentaires pouvant être exploitées pour la surveillance de l'état « Condition Monitoring » jusqu'à la maintenance prévisionnelle « Predictive Maintenance » :

données de processus	Smart Value	Smart Function
Position réelle	Température	Surcharge, température ambiante
Position cible	Courant	Couple de rotation, surcharge
Vitesse	Tension charge Tension commande	Chute de tension, rupture de fil
	On/-Off Time	Durée de fonctionnement
	Tension de la pile	Planification du changement de pile

Commande

Tableau de commande

Caractéristique	Références	Spécification	Complément
Rapport	188 368	A i = 188 i = 368	
Type de protection	IP54 IP65	B IP54 IP65	
Modèle darbre/diamètre	KR/20	C bague de serrage, ø20 mm autres sur demande	
Interface/protocole	S3/09 CAN	D RS485/SIKONETZ5 CANopen	

Clé de commande

AG06 Bus de terrain - A - 50W - B - C - B - ABM - D - SW

Étendue de la livraison: AG06 Bus de terrain, Instructions abrégées

Accessoires, voir:

Rallonge de câble KV04S1

www.siko-global.com

Rallonge de câble KV04S2

www.siko-global.com

Easy Touch Control ETC5000

www.siko-global.com

Logiciel de programmation ProTool DL

www.siko-global.com

Connecteur Correspondant

www.siko-global.com

Connecteur correspondant, bus de terrain IN, 4 pôles, douille

Clé de commande 84209

Connecteur correspondant, bus de terrain OUT, 4 pôles, broche

Clé de commande 84210

Connecteur correspondant, alimentation en tension, 4 pôles, douille
angulaire

Clé de commande 83091

Connecteur terminaison bus, bus de terrain, 4 pôles, broche

Clé de commande BAS-0005